

TANTI STILI UNA PASSIONE - SEVERAL STYLES ONE PASSION

espresso coffee machines

la spaziale

S 15



e s p r e s s o c o f

S15

nuova generazione di espresso
dedicata a uso professionale

new generation of espresso
designed for professional use



S15



S15 Basic



f e e m a c h i n e s

S15

nuova generazione di espresso
dedicata a uso professionale

new generation of espresso
designed for professional use

**Beccuccio erogazione caffè regolabile in altezza,
da 60 a 100 mm**

Adjustable delivery group spout, height from 60 mm to 100 mm

Bec débit café réglable en hauteur (de 60 à 100 mm)

Salida de erogación de café regulable en altura (60 a 100 mm)



L'ampio display garantisce una perfetta interazione

The wide display grants a perfect interaction

Le large display garantit une interaction parfaite

La amplia pantalla garantiza una perfecta interacción



Contenitore con capienza di 30 capsule

Box capacity of 30 capsules

Capacité compartiment de 30 capsules

Contenedor con capacidad para 30 cápsulas

Boiler servizi per acqua calda e vapore

Hot water and steam boiler

Boiler pour vapeur et eau chaude

Calderas de servicios vapor y agua caliente

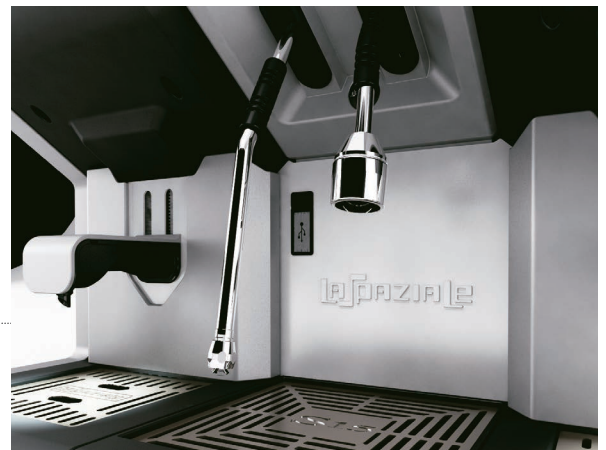

e s p r e s s o c o f

S15

nouvelle génération d'expresso
conçue pour le professionnel

nueva generación de espresso
diseñada para uso profesional



Compatibilità con i più diffusi formati di capsule sul mercato

Compatibility with the most popular capsule formats on the market

Compatible avec les systèmes de capsules les plus populaires sur le marché

Compatibilidad con los sistemas de cápsulas más populares del mercado



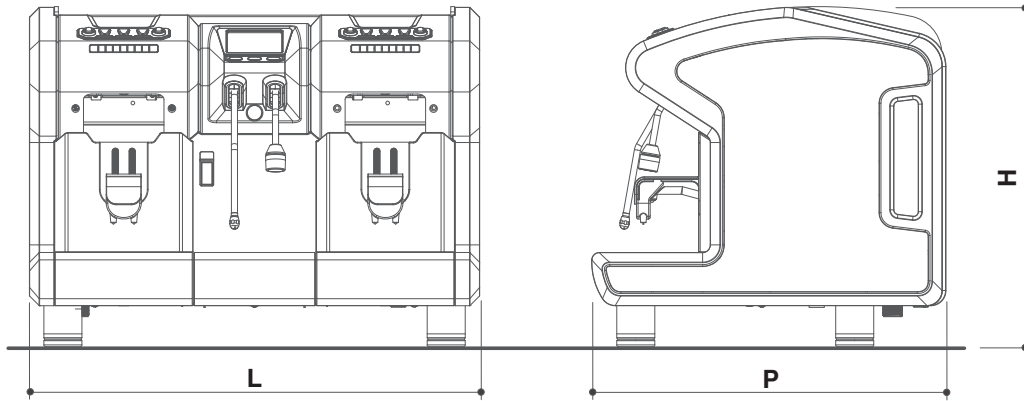

DIMENSIONI • DIMENSIONS • DIMENSIONS DIMENSIONES • DIMENSÕES • 크기		
S15 • S15 Basic		 2
L	(mm/in)	600 / 23.6"
H	(mm/in)	450 / 17.7"
P	(mm/in)	470 / 18.5"
PESO - WEIGHT POIDS - PESO - 무게	(kg/lb)	34 / 74.95

BOILER SERVIZI • HOT WATER AND STEAM BOILER BOILER SERVICES • CALDERAS DE SERVICIOS CALDEIRA SERVIÇOS • 온수 및 스팀 보일러	
S15 • S15 Basic	
Litri - Liters - Litres - Litros	 3
ALIMENTAZIONE ED ASSORBIMENTO POWER SUPPLY AND POWER ABSORPTION ALIMENTATION ET ABSORPTION • ALIMENTACIÓN Y ABSORBIMIENTO VOLTAGEM E CONSUMO • 전원장치 와 전력흡수	
208/240 Vac 60 Hz - 220/240 Vac 50 Hz 2600 W max	

I Caratteristiche tecniche

- Macchina professionale per capsule con espulsione automatica
- Macchina professionale a capsule con espulsione manuale tramite leva (versione BASIC)
- Compatibilità con i più diffusi sistemi di capsule sul mercato
- Beccuccio erogazione caffè regolabile in altezza (da 60 a 100mm) con illuminazione a led
- Display grafico tft 3,5 " RGB
- GESTIONE elettronica (SISTEMA P.I.D.) della temperatura gruppo erogatore con regolazione indipendente
- Controllo pressione boiler servizi tramite pressostato digitale
- Indicazione mancanza acqua serbatoio
- Pompa a vibrazione incorporata per ogni gruppo erogatore
- Preinfusione erogazione caffè regolabile
- Funzione disabilitazione riscaldamento del boiler servizi e di ogni singolo gruppo erogatore (energy saving)
- Gestione allarmi e anomalie di funzionamento
- Serbatoio interno da 5 litri con riempimento dall'alto e addolcitore incorporato
- Avviso resine serbatoio in esaurimento
- Predisposizione alla rete idrica (A RICHIESTA per versione BASIC)
- Piano poggiategge riscaldato (A RICHIESTA per versione BASIC) con capienza di circa 36 tazzine
- 1 lancia vapore inox
- 1 lancia acqua calda
- Boiler servizi (vapore, acqua calda per infusi) da 3 litri
- Capienza vano capsule esaste di circa 30 capsule per ogni gruppo erogatore
- Alimentazione: 208/240 Vac 60 Hz - 220/240 Vac 50 Hz
- Assorbimento: 2600 W max
- Accesso ai parametri macchina protetto da pin code
- Connessione USB
- Possibilità di importare loghi/ immagini per display TFT (screensaver)
- Contabilizzazione numero caffè erogati
- Timer programmabile accensione / spegnimento moduli caffè / boiler servizi

GB Technical features

- Professional capsule machine with automatic capsule ejection
- Professional capsule machine with manual capsule ejection by lever (BASIC version)
- Compatibility with the most popular capsule formats on the market
- Adjustable coffee delivery group spout (from 60 to 100mm) with led illumination
- Graphic Display tft 3,5 " RGB
- Electronic control (by P.I.D system) of each delivery group temperature with independent temperature regulation
- Pressure control of steam and hot water boiler by digital pressure switch
- Indicator to warn of lack of water in the tank
- Built-in vibrating pump for each delivery group
- Adjustable pre infusion for coffee extraction
- Shut down function for each delivery group and for steam and hot water boiler (energy saving)
- Control of malfunction alarms
- 5 liter tank with water feed from above and with built-in water softener
- Indicator for exhausted water softener resins
- Prearrangement for direct water connection (ON REQUEST for BASIC version)
- Heated upper cup tray (ON REQUEST for BASIC version) with capacity of about 36 cups
- 1 stainless steel steam wand
- 1 hot water output
- 3 lt boiler for HOT WATER and STEAM
- Used capsule box with a capacity of 30 capsules for each delivery group
- Power supply: 208/240 Vac 60 Hz - 220/240 Vac 50 Hz
- Power absorption: 2600 W max
- Access to the parameters of the machine protected by pin code
- USB Connection
- Possibility to import logos, tft display images (screensaver)
- Coffee Dose Counters
- Timer for group and boiler switch on-off

Il costruttore si riserva il diritto di modificare senza preavviso le caratteristiche delle apparecchiature trattate in questa pubblicazione.
The manufacturer reserves the right to modify the features of the appliances described in this brochure with no prior notice.
Le fabricant se réserve le droit de modifier sans préavis les caractéristiques des appareils présentés dans cette publication.

F Fiche technique

- Machine professionnelle à capsules à expulsion automatique
- Machine professionnelle à capsules à expulsion manuelle par levier (version BASIC)
- Compatible avec les systèmes de capsules les plus populaires sur le marché
- Bec débit café réglable en hauteur (de 60 à 100 mm) avec éclairage à led
- Écran graphique tft 3,5 RVB "
- Contrôle électronique (SYSTEME P.I.D.) de la température du groupe débit avec réglage indépendant
- Contrôle pression de la chaudière eau chaude et vapeur par pressostat numérique
- Indication réservoir d'eau vide
- Pompe à vibration intégrée pour chaque groupe de débit
- Pré-infusion débit de café réglable
- Fonction de désactivation chauffage de la chaudière eau chaude et vapeur et de chaque groupe débit (économie d'énergie)
- Gestion des alarmes et des anomalies
- Réservoir interne de 5 litres avec remplissage supérieur et adoucisseur intégré
- Alerte résines du réservoir en épuisement
- Possibilité branchement au réseau de distribution d'eau (SUR DEMANDE pour la version BASIC)
- Plan de soutien de tasses chauffé (SUR DEMANDE pour la version BASIC) avec une capacité d'environ 36 tasses
- 1 lance vapeur inox
- 1 lance eau chaude
- Boiler services (vapeur, eau chaude pour infusions) de 3 litres
- Capacité compartiment de stockage capsules utilisées d'environ 30 capsules par unité de débit
- Alimentation: 208/240 Vac 60 Hz - 220/240 Vac 50 Hz
- Absorption: 2600W maximum
- Accès aux paramètres machine protégé par code PIN
- Connexion USB
- Possibilité d'importer des logos / images pour les écrans TFT (screensaver)
- Compteur numéro des cafés débités
- Timer programmable pour allumer / éteindre modules café / chaudière services

E Datos técnicos

- Máquina profesional de cápsula con expulsión automática
- Máquina profesional de cápsulas con expulsión manual mediante palanca (versión BASIC)
- Compatibilidad con los sistemas de cápsulas más populares del mercado
- Salida de erogación de café regulable en altura (60 a 100 mm) con iluminación led
- Pantalla gráfica RGB de 3,5 "
- Control electrónico (SISTEMA P.I.D.) de temperatura del grupo de erogación con regulación independiente
- Control de la presión de la caldera a través de presostato digital
- Indicación de falta de agua en el tanque
- Bomba de vibración incorporada para cada grupo de erogación
- Pre-infusión del espresso ajustable
- Función de deshabilitación individual calentamiento de la caldera y de cada grupo de erogación (ahorro de energía)
- Gestión de alarmas y anomalías de funcionamiento
- Tanque interno de 5 litros llenado por la parte superior y descalcificador de agua incorporado
- Advertencia del agotamiento de resina en el descalcificador
- Predisposición de enlace aguade red (OPCIONAL en la versión BASIC)
- Calientatazas (OPCIONAL en la versión BASIC) con capacidad de aproximadamente 36 tazas
- 1 lanza vapor de acero inoxidable
- 1 lanza agua caliente
- Calderas de servicios (vapor, agua caliente para infusiones) de 3 litros
- Capacidad deposito capsulas desechadas de aprox. 30 cápsulas por cada grupo erogación
- Fuente de alimentación: 208/240 Vac 60 Hz - 220/240 Vac 50 Hz
- Absorción: 2600W máx.
- Acceso a los parámetros de la máquina protegido por código PIN
- Conexión USB
- Posibilidad de importar logotipos / imágenes para pantallas TFT (protectores de pantalla)
- Contador numero de café espresso dispensados
- Temporizador programable para encender / apagar los grupos de café / caldera

P Características técnicas

- Máquina professional café expresso para cápsulas com expulsão automática (modelo AUTOMATIC).
- Máquina professional café expresso para cápsulas com expulsão manual com alavanca (modelo BASIC).
- Compatibilidade com os mais difundidos sistemas de cápsulas do mercado.
- Bico abastecimento café regulável na altura (de 60 a 100 mm), com iluminação com led
- Display gráfico tft 3,5.
- GESTÃO eletrônica (SISTEMA P.I.D.) da temperatura do grupo abastecido com regulagem independente.
- Controle pressão caldeira com interruptor independente.
- Indicação falta de água no reservatório.
- Bomba a vibração incorporada para cada grupo abastecido.
- Pré-infusão abastecimento café regulável.
- Função desligamento aquecimento da caldeira serviços e de cada grupo abastecido (energy saving).
- Gestão alarmes e anomalias de funcionamento.
- Tanque interno de 5 litros com enchimento do alto e depurador anexo.
- Aviso resinas do tanque em exaustão.
- Pré-disposição para ligação com a rede hídrica (OPCIONAL para o modelo BASIC).
- Plano esquentar xícaras aquecido (OPCIONAL para o modelo BASIC) com capacidade para 36 xícaras.
- 1 tubo de vapor aço inox.
- 1 tubo água quente aço inox.
- Caldeira serviços (vapor, água quente para infusões).
- Capacidade cápsulas usadas de mais ou menos 30 para cada grupo abastecido.
- Alimentação 208/240 Vac 60 Hz - 220/240 Vac 50 Hz.
- Consumo 2600 W máximo.
- Acesso aos parâmetros da máquina protegido por pin code.
- Conexão USB.
- Possibilidade de transferir logos ou imagens por display TFT (screensaver).
- Contagem numero de cafés feitos.
- Timer programável liga/desliga módulos café/caldeira serviços.

ROK 제원

- 자동캡슐배출 전문 캡슐커피머신
- 레버 수동캡슐배출 전문 캡슐커피머신 (베이직 버전)
- 판매하는 대부분 캡슐과 호환됩니다
- 커피 추출구 높이 조절 가능 (60mm에서 100mm) 및 LED발광
- 그래픽 디스플레이 tft 3.5" RGB
- 각 커피추출구 전자식 온도 제어 (P.I.D. 시스템) 기능 및 각 추출구의 분리 온도 조절 기능
- 보일러 압력 적정하기 위한 디지털 압력 게이지/스위치
- 물통에 물이 부족 알림
- 각 커피추출구에 진동 펌프 고정합니다
- 커피 추출 조절 가능
- 각 커피추출구의 차단 기능 및 보일러 차단 기능 (에너지 절약)
- 오작동 경보 제어 기능
- 위에서 채우는 총 5리터 물 탱크 및 석회성분 (연수기) 포함
- 석회성분 수치 부족 알림
- 수도 연결선 (기본모델 경우에 요구 필요합니다)
- 커피잔 워머용 선반 (기본모델 경우에 요구 필요합니다) 총량 36 커피잔
- 1 스테인리스 스틸 스팀 완드
- 1 온수 완드
- 3리터온수 및 스팀 보일러
- 각 추출구에 사용한 캡슐 수거 통이 있음 총량 30개
- 정격 전압 208/240 V 60 Hz - 220/240 V 50 Hz
- 소비 전력 (최대) 2600W
- 기계 변수에 들어가기 암호 기능
- USB 연결 기능
- 상징, 디스플레이 TFT 이미지, (스크린 세이버)사용 가능
- 추출한 커피 계산 기능
- 보일러 작동 타이머 및 커피 추출구 타이머 기능

El fabricante se reserva el derecho de modificar sin preaviso las características de las máquinas tratadas en esta publicación.

○ fabricante se reserva no direito de modificar sem pré-aviso as características dos aparelhos descritos neste manual.

제조사는 책자에서 나오는 내용과 달리 사전 통보 없이 본 제품의 특성을 변경할 권리가 있습니다

espresso coffee machines



LA SPAZIALE S.p.A.
Via Eleonora Duse, 8
40033 Casalecchio di Reno (BO) ITALY
Tel. +39 051 6111011
Fax +39 051 6111040
Web Site: www.laspaziale.com
e-mail: info@laspaziale.com



espresso coffee machines

